



Motorhacke MH 50 RX Umbausatz Getriebeuntersetzung

Art. Nr.: 26240



Mögliches Zubehör:

Antriebsrad (Metall) Paar
Art.Nr.: 26241

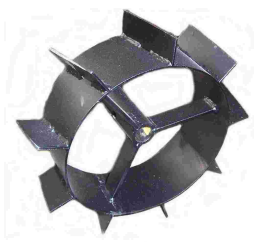

Halterung für Pflug
Art.Nr.: 26252



Wendepflug mit
Vorlaufmesser
Art.Nr.: 26243



Häufelpflug
Art.Nr.: 26242





Der Umbausatz beinhaltet folgende Teile:

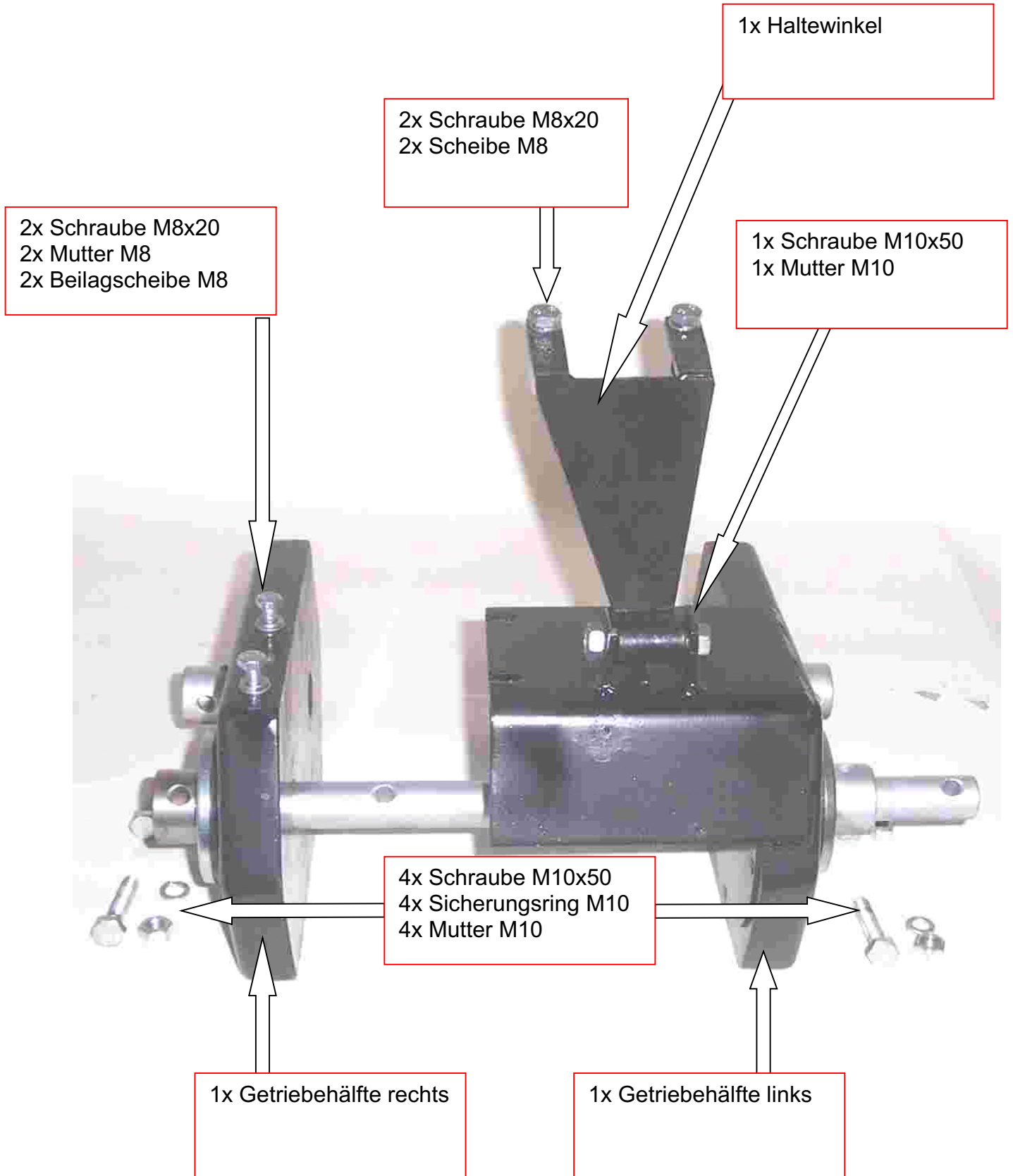



Montagereihenfolge:

1. Demontieren Sie die Hacksätze von der Motorhacke

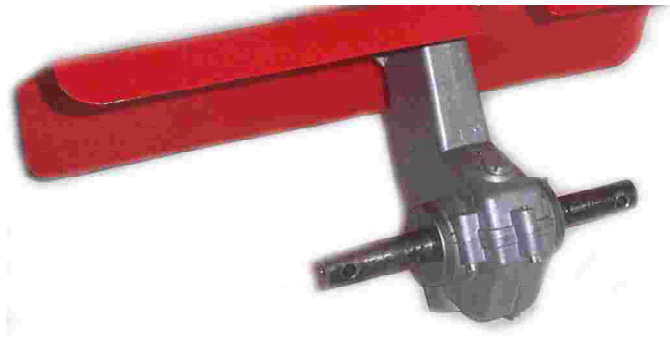

2. Schieben Sie die linke Getriebehälfte auf die Hackwelle

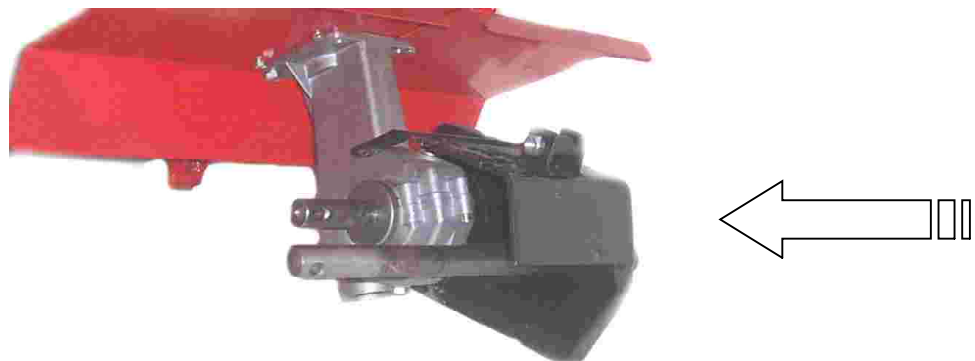

3. Schieben Sie die rechte Getriebehälfte auf die Hackwelle
Achten Sie darauf daß die Schrauben in die dafür vorgesehenen Nuten einrasten.

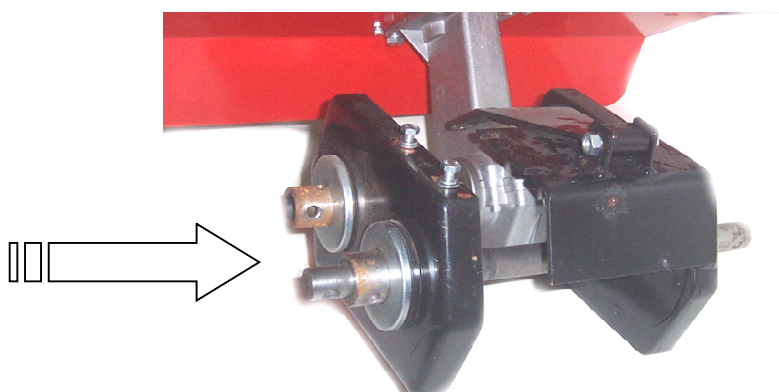



4. Lösen Sie die vorderen Muttern der Motorschrauben
Befestigen Sie den Stützbügel an der rechten
Getriebehälfte und an den Motorschrauben
Ziehen Sie die Schrauben und Muttern nur Handfest an

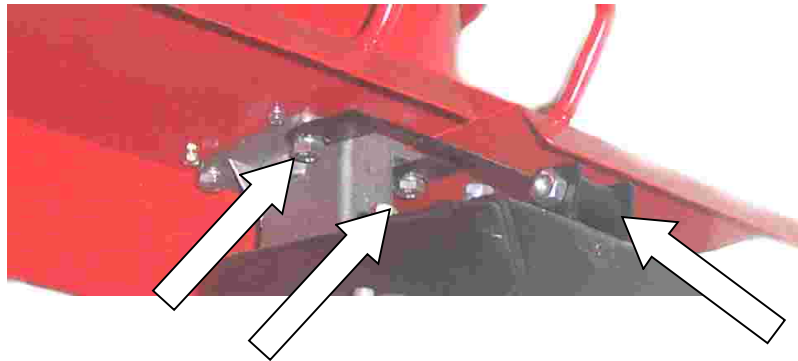

5. Setzen Sie die 4 Schrauben M10x50
In die 4 dafür vorgesehenen Achsbohrungen ein
Ziehen Sie die Schrauben und Muttern nur Handfest an





6. Jetzt können **alle** Schrauben mit einem Drehmoment von 20Nm festgezogen werden.
7. Sie können jetzt wahlweise Hacksätze, Klauenräder oder Standardräder auf den freien Wellenenden anbringen, Stecken die Bolzen der Hacksatzbefestigung durch die Bohrungen und sichern diese mit den Splinten.

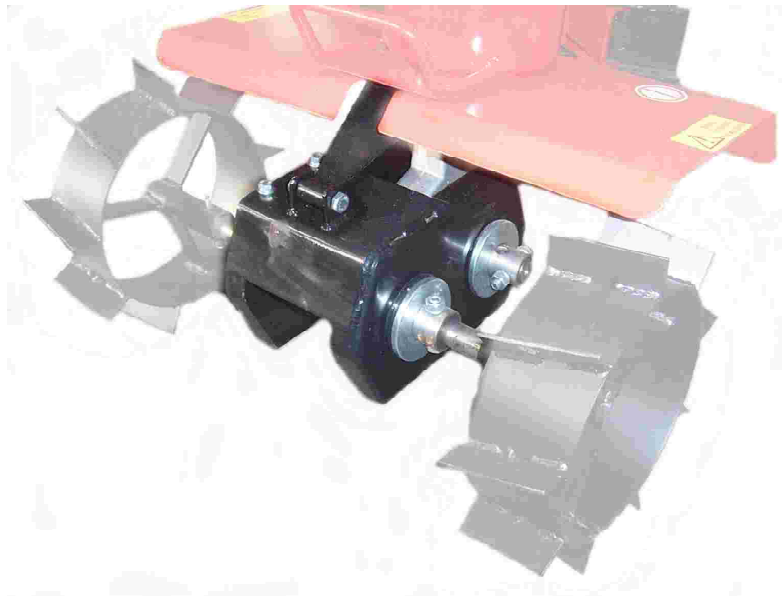

Die Demontage erfolgt in umgekehrter Reihenfolge.
Achten Sie beim Betrieb immer auf festen Sitz aller Schrauben

Ering Service