

GGP ITALY/Castelgarden F 72 / F72 Hydro tractor model



Prüfen Sie die Modellbezeichnung: F72 or F72 Hydro, und das Herstellungsjahr, betroffen sind 1999 bis einschliesslich 2003

Entfernen Sie die Gras-Fangbox und den Handgriff vom Kontrollhebel (3), öffnen Sie die Klappe (4) und entfernen die Mutter (5) für die Radabdeckung .

Entfernen Sie die Abdeckung

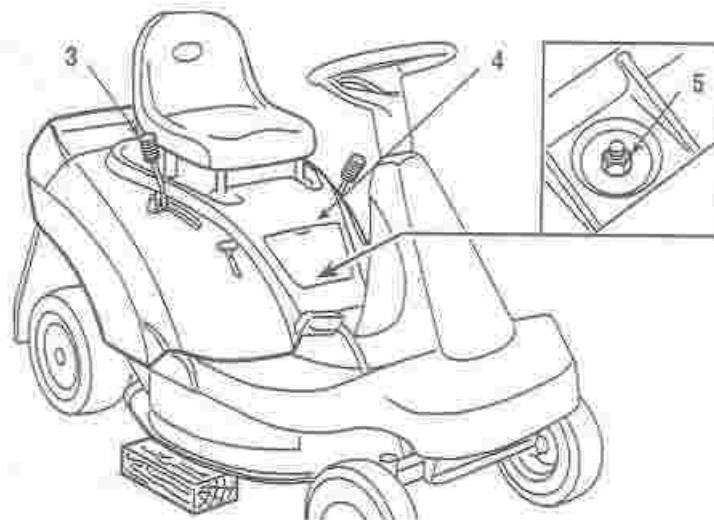

Entfernen Sie die Splinte (2) und ziehen die Welle heraus(3) um den Grastunnel zu entfernen(1).

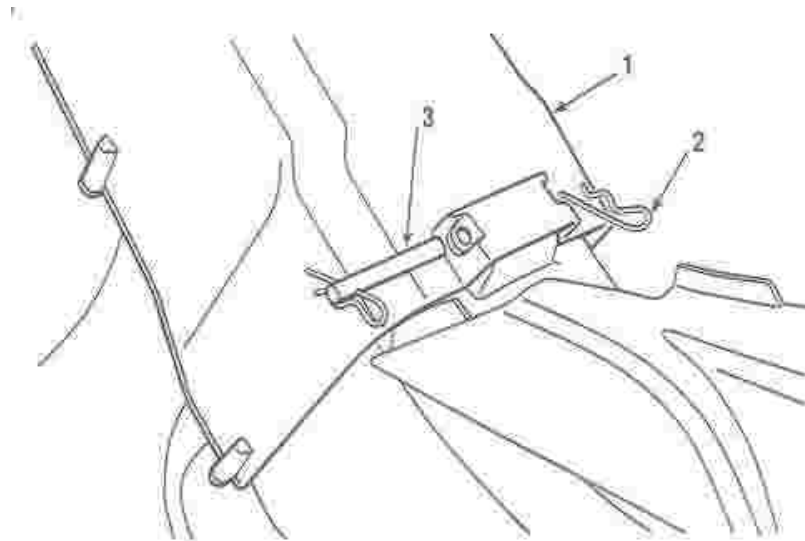

Prüfen Sie das Motormodell: muss sein TVM 220 157276H.



Trennen Sie das orange vom roten Kabel (kommt aus dem Motor)

Prüfen Sie das rote Kabel. Wenn die Isolation nicht, teilweise oder ganz beschädigt ist, verfahren Sie wie unten beschrieben. Wenn das Kabel teilweise oder ganz zerschnitten ist, reparieren Sie nicht. Fragen Sie Ihre Tecumseh Service Kontakt Person nach weiteren Details.

Befestigen Sie den Halter Nr.77-126 am Lüftergehäuse an der gezeigten Position

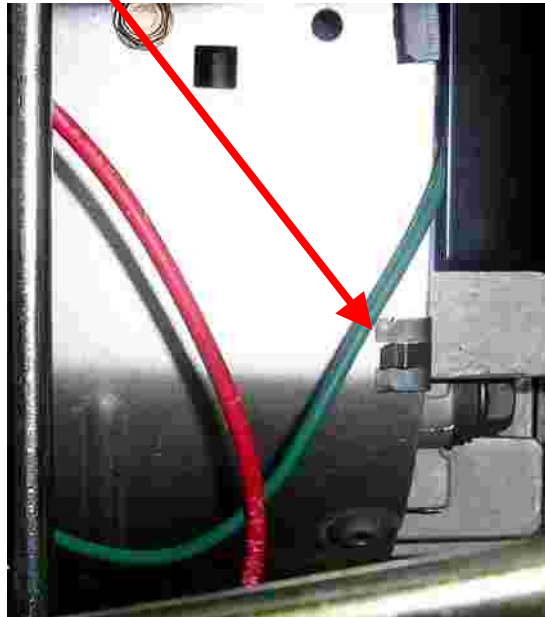

Führen Sie das rote Kabel, welches aus dem Motor kommt durch den Kabelschutz Nr. 29370009 und befestigen beides am Halter wie gezeigt.



Verbinden Sie das rote Kabel mit dem Orangen und führen dieses wie gezeigt hinter den Tankhalter

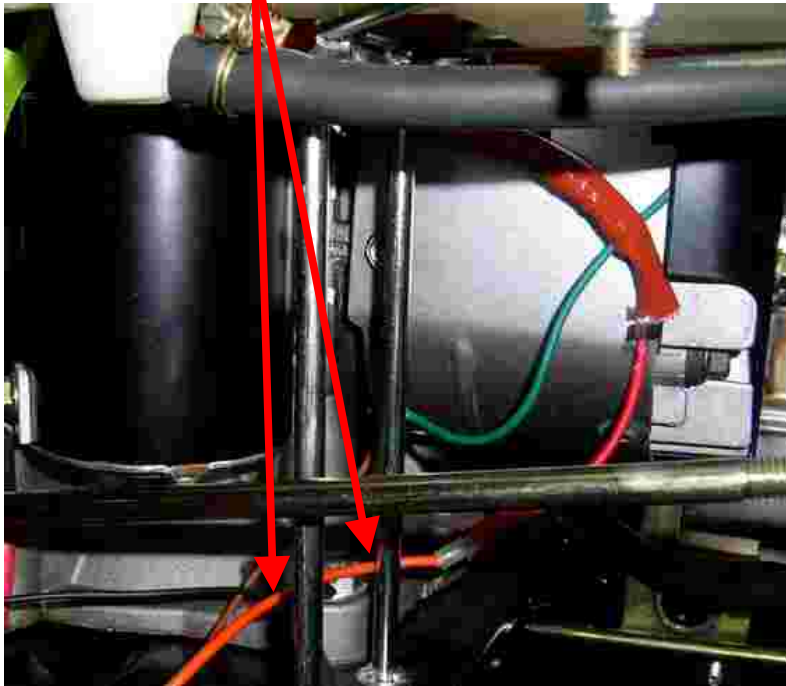

Befestigen sie den Grastunnel (1) mit der Welle(3) und sichern diese mit den beiden Splinten(2).

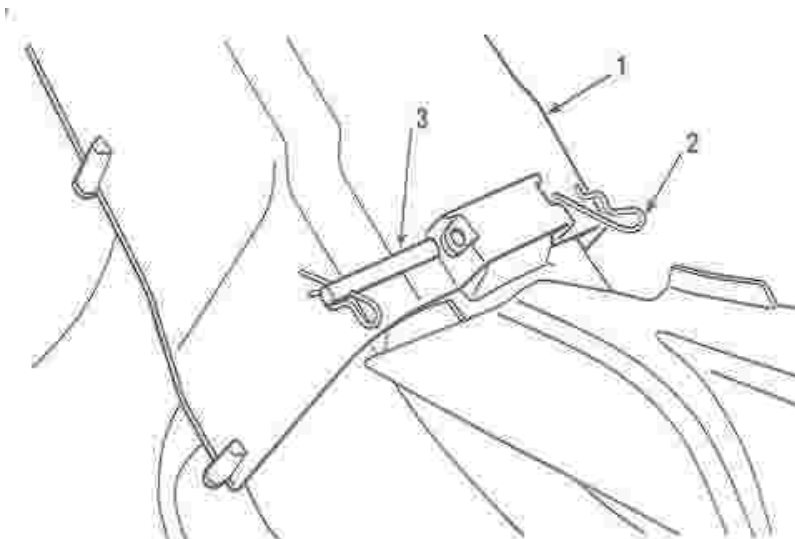

Setzen Sie die Radabdeckung auf und prüfen ob der Gastunnel (8) leicht in seine Aufnahme eingesetzt werden kann(10).

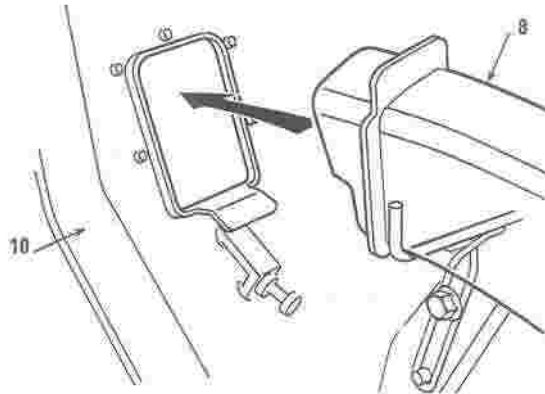

ERING

Drehen Sie die Mutter (5) auf, schliessen den Deckel (4), befestigen den Handgriff am Kontrollhebel (3) und montieren die Grasfangbox.

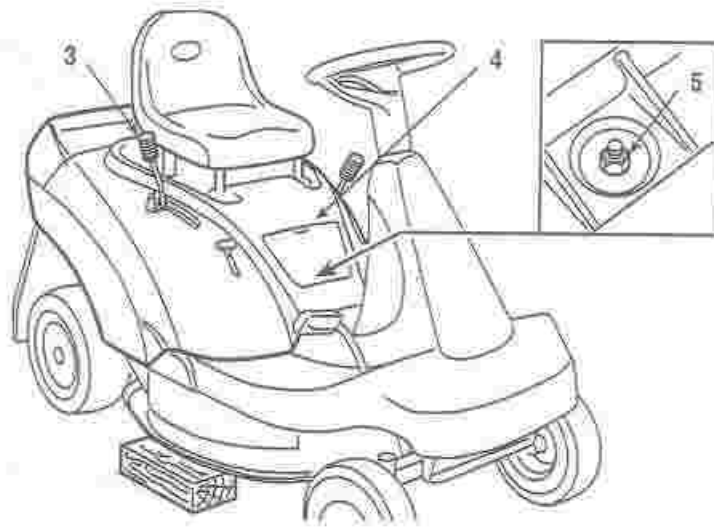

Achtung: Im Garantie-Bericht muss als Fehlercode "CA" (cabling) angegeben werden.

ERING